

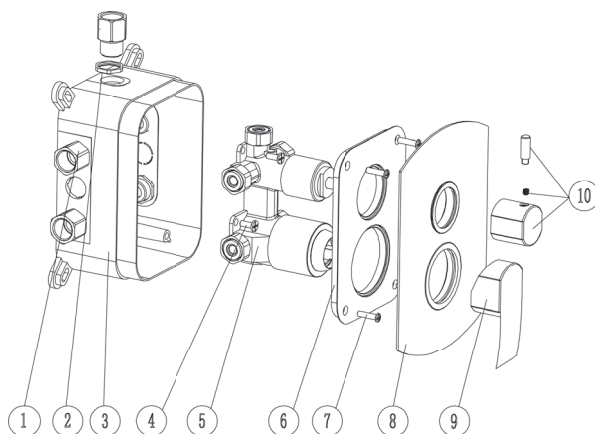

OBSAH BALENÍ



P. Č.	NÁZEV	P. Č.	NÁZEV
1.	Připojovací šroubení 1/2"	6.	Těsnící kryt
2.	Zajišťovací matice	7.	Vruty krytu
3.	Plastový box	8.	Chromovaný kryt
4.	Upevňovací vruty	9.	Ovládací páka
5.	Těleso baterie	10.	Knoflík přepínače

HLOUBKA
OTVORU VE ZDI
6 cm AŽ 7,5 cm

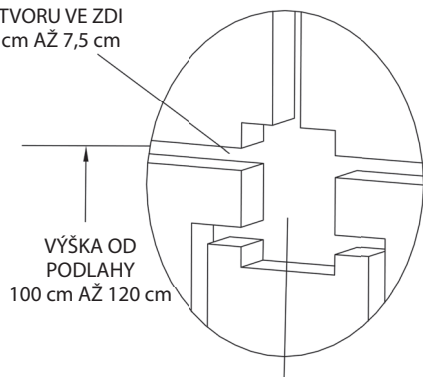

VÝŠKA OD
PODLAHY
100 cm AŽ 120 cm

PRO SNADNĚJŠÍ INSTALACI
SROVNEJTE NEROVNOSTI
NA ČELNÍ PLOŠE

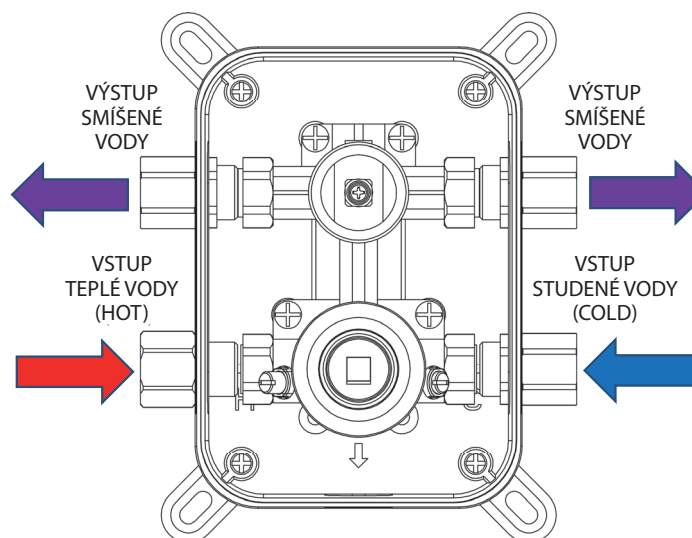

Pro utěsnění závitu použijte teflonovou pásku, nebo teflonovou nit.

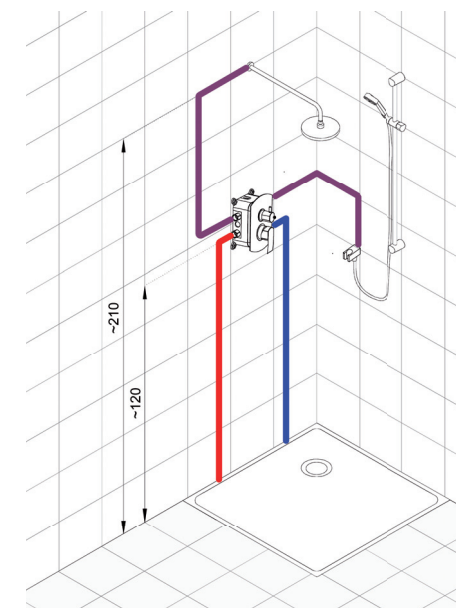
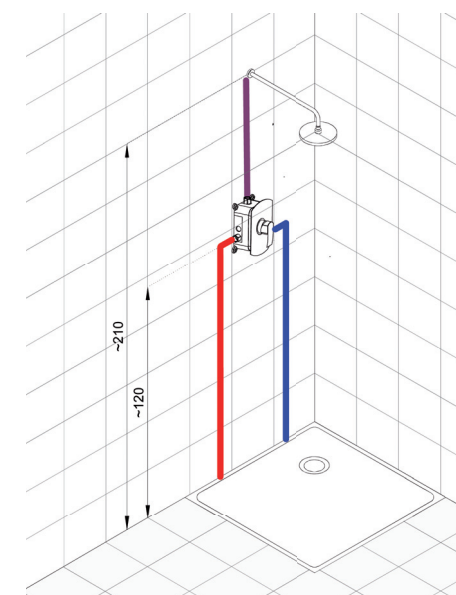
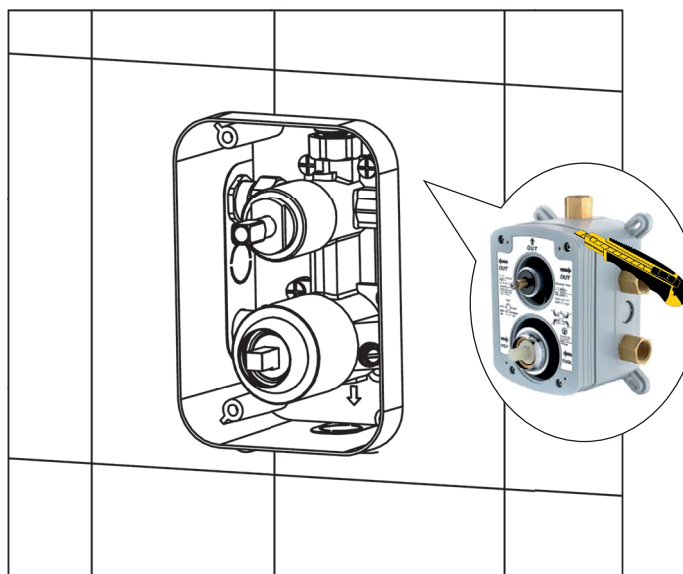

Ruční sprcha nebo vývod na hadici
musí obsahovat zpětnou klapku.



OBSAH BALENIA

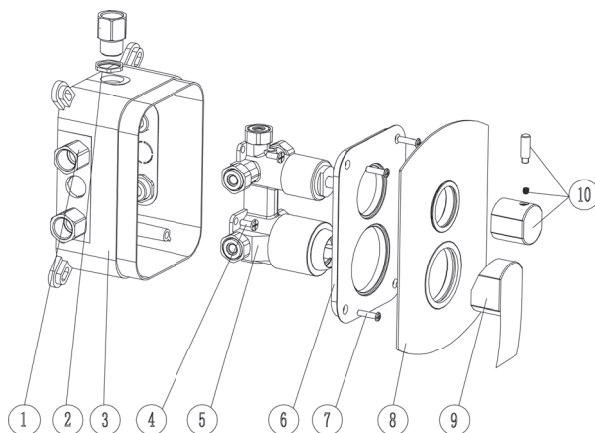

P. Č.	NÁZOV	P. Č.	NÁZOV
1.	Pripojovacie šróbenie 1/2"	6.	Tesniaci kryt
2.	Zaisťovacie matice	7.	Vrutky krytu
3.	Plastový box	8.	Chrómovaný kryt
4.	Upevňovacie vruty	9.	Ovládacia páka
5.	Teleso batérie	10.	Knoflík prepínača

HĽBKA
OTVORU VE ZDI
6 cm AŽ 7,5 cm

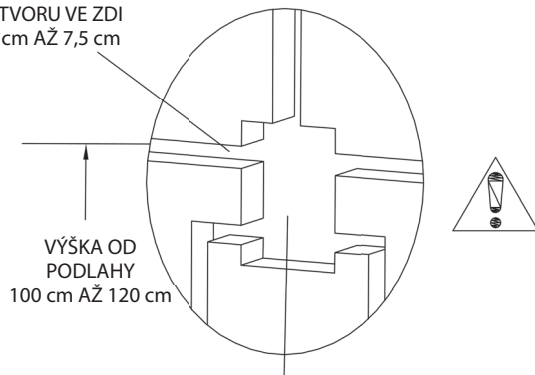

VÝŠKA OD
PODLAHY
100 cm AŽ 120 cm

PRO LAHŠIU INŠTALÁCIU
ZAROVNAJTE NEROVNOSTI
NA ČELNEJ PLOCHE

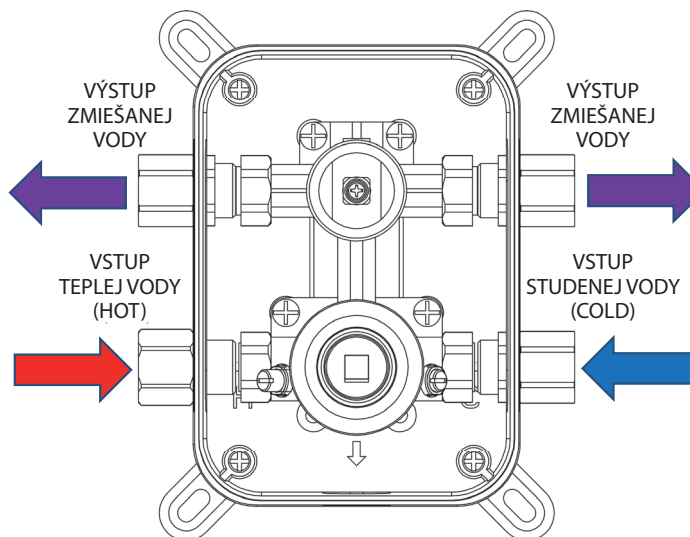

Pre utesnenie závitů použijte teflonovou pásku, alebo teflonovú niť.

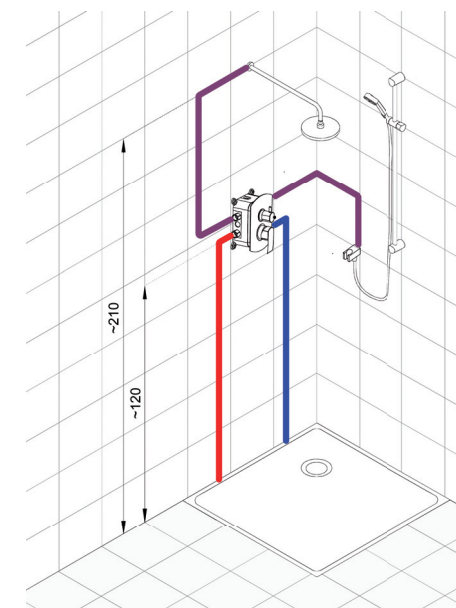
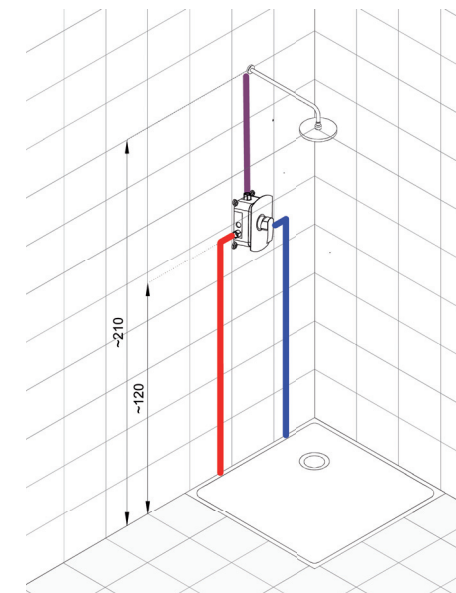
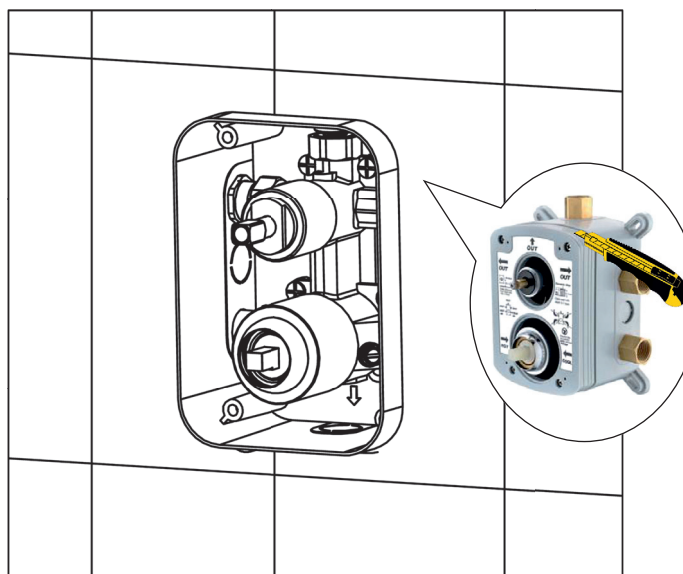

Ručná sprcha alebo vývod na hadicu
musí obsahovať spätnú klapku.